



## Kühl Aufbau auf 3.5 t Fahrzeug

### Unsere Kühlbauten auf Fahrzeugen der Kategorie B bieten dem Halter folgende Vorteile:

- keine LSVA
- flexibel in dichtbesiedelten Agglomerationen
- geringerer Treibstoffverbrauch als bei LKW Transporten

Carrosserie GANGLOFF AG  
Freiburgstrasse 170  
CH-3000 Bern 5  
Telefon +41 (0)31 387 51 11  
Fax +41 (0)31 382 11 86  
info@gangloff.com

[www.gangloff.com](http://www.gangloff.com)

Sonderausstattungen gemäss Ihren Bedürfnissen, fach- und sachgerecht ausgeführt durch GANGLOFF Trailers.

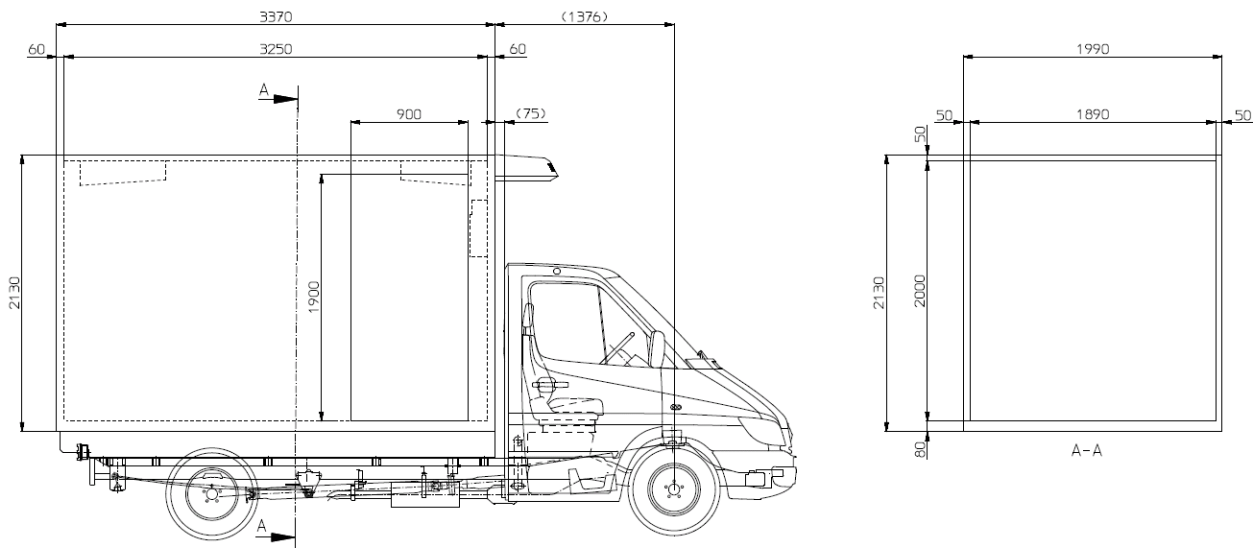

## Ausstattung

- Kühlgerät.
- Doppelflügelige Rückwandtür mit Scharnieren aus V2A.
- Innenbeleuchtung, Bedienung in der Kabine.
- Drehstangenverschluss aus V2A.
- Rückwandportal aus V2A.
- Einflügelige Seitentüre rechts (900 x 1900mm i.L.).
- Gabelhubwagenfester und geräuscharmer Boden.
- Rammschutzsockel an Seiten- und Vorderwand.
- 1 Reihe Kombi-Ankerschiene versenkt inkl. Seitentüre.
- Aufstiegsleiter nach Kundenwunsch.

## Technische Daten

Chassis	3.5 t nach Kundenwunsch
Innenlänge	3'250 mm
Aussenlänge	3'370 mm
Innenbreite	1'890 mm
Aussenbreite	1'990 mm
Innenhöhe	2'000 mm
Aussenhöhe	2'260 mm
Seitenwandstärke	50 mm
K-Wert	0,4 W/m <sup>2</sup> K
Gewicht (Aufbau) ca.	660 kg

