



## **Territet - Glion - Revision**

Im Jahre 1883 wurde die Bahn von Territet nach Glion als erste Standseilbahn der Schweiz in Betrieb genommen und erschloss fortan den hoch über dem Lac Lemman gelegenen Ferienort Glion.

1973 erfolgte dann eine umfassende Erneuerung. Der Antrieb mit Wasserballast wurde aufgegeben und die Bahn fortan vollautomatisch betrieben. Aus diesem Jahr stammen auch die GANGLOFF Wagen.

Für den Betrieb der Bahn zeichnet heute die GoldenPass Gruppe verantwortlich.

GANGLOFF CABINS AG  
Freiburgstrasse 170  
CH-3000 Bern 5  
Telefon +41 (0)31 387 51 11  
Fax +41 (0)31 382 11 86  
info@gangloff.com

www.gangloff.com

**GANGLOFF**

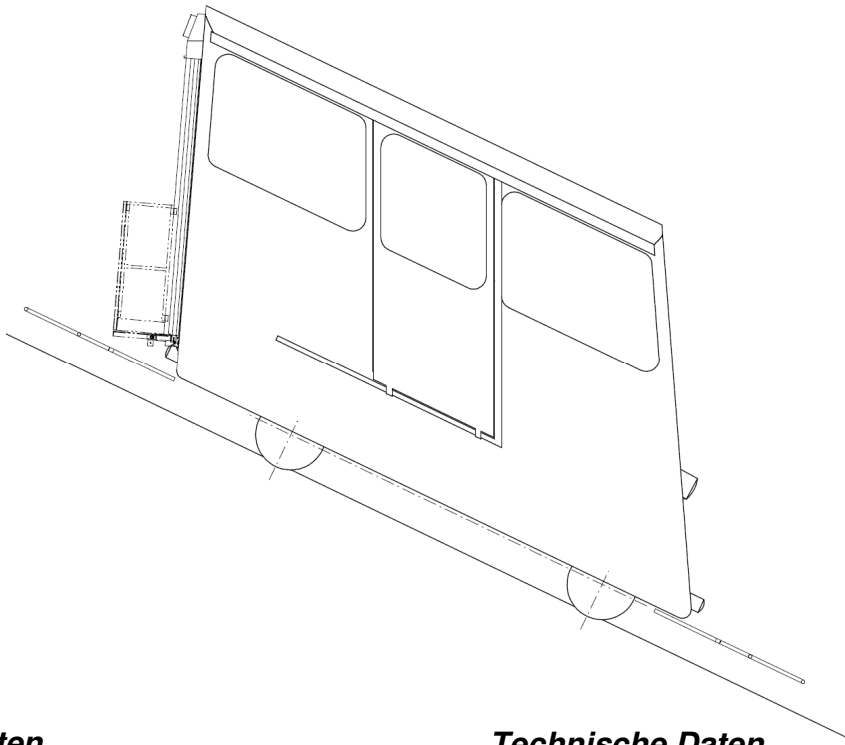

### Besonderheiten

- Demontage bis auf das Gerippe. Sandstrahlen und Aufbringen eines neuen Korrosionsschutzes. Neue Verblechung.
- Einbau eines neuen Notausstieges in der bergseitigen Front. Damit ist die Selbstrettung der Passagiere gewährleistet. Auch der Zugang von aussen in den Wagen ist einfacher möglich.
- Modernisierung der Türen mit neuen Türantrieben und Türdrückern nach Richtlinien des BoeV.
- Ersatz des Bodens und der gesamten Innenverkleidung.
- Lackierung und Beschriftung im neuen Erscheinungsbild "goldenpass".

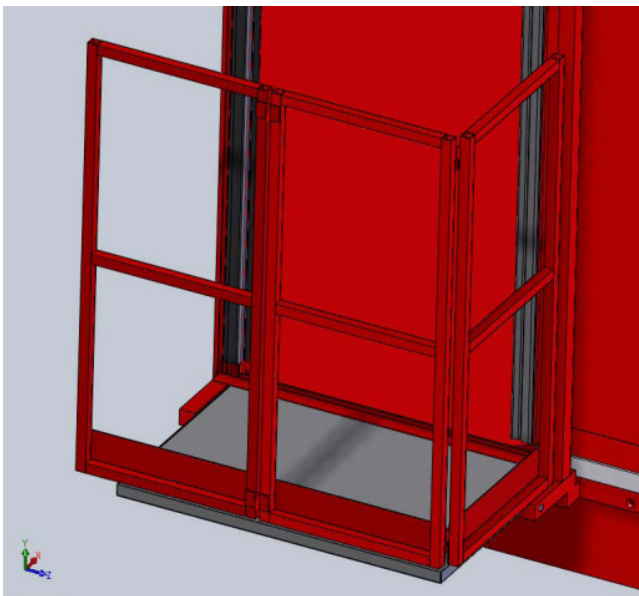

### Technische Daten

Kunde	GoldenPass Services
Strecke	Territet - Glion
Eröffnung	1883, Modernisierung 1973
Revision, Umbau	2009

